

АТОЛ

Принтер этикеток

АТОЛ ТТ43

АТОЛ ТТ44

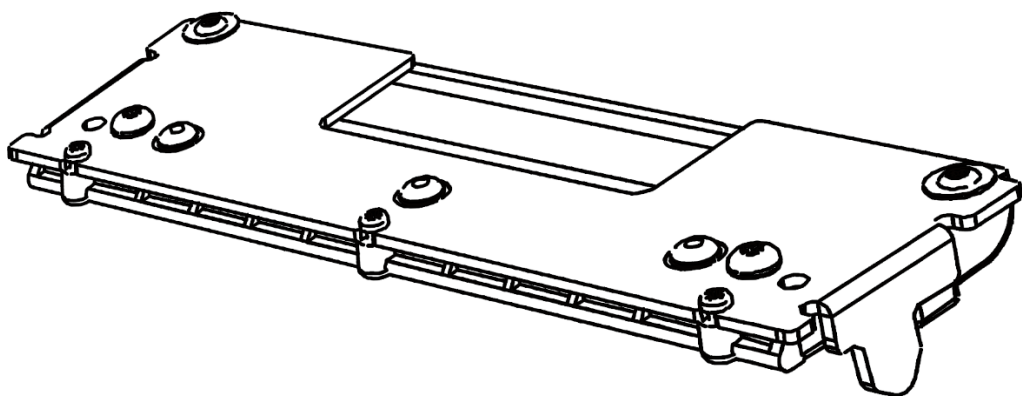

**Инструкция по установке
термопечатающей головки**

Термопечатающая головка и ее составляющие

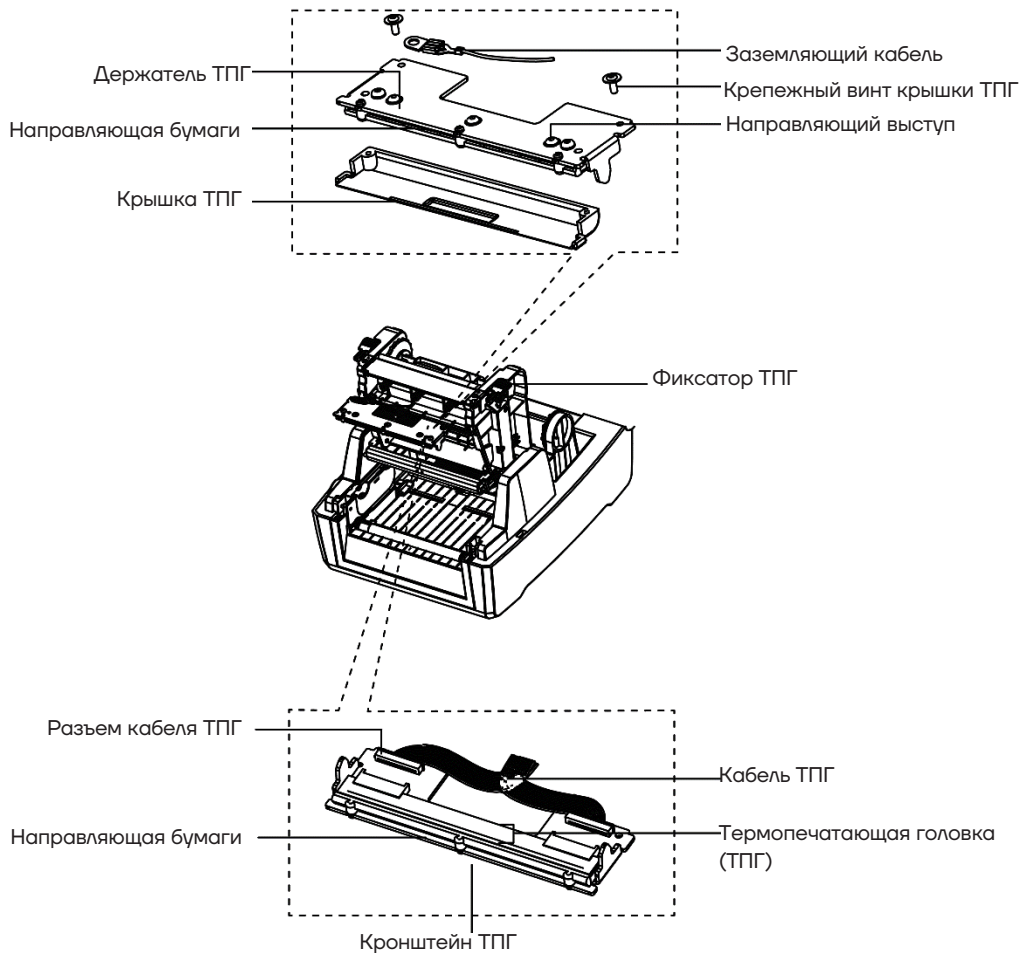

Подготовка к установке

Перед началом установки термопечатающей головки (ТПГ) нужно выполнить следующее:

- Выключить принтер и отключить его от электросети;
- проконтролировать рабочую поверхность – она должна быть устойчивой, неровности и загрязнения должны отсутствовать.



Перед установкой ТПГ необходимо проконтролировать и обеспечить чистоту печатающей головки. В случае ее загрязнения её нужно очистить с помощью технического спирта.

Демонтаж поврежденной ТПГ

1 Открыть крышку, нажать на боковые фиксаторы с обеих сторон печатающей головки — модуль головки автоматически

приподнимется.

2 Надавить на ТПГ и сместить ее вниз, как показано на рисунке, затем извлечь ТПГ.

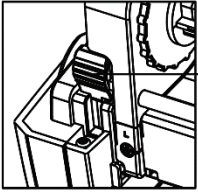

Фиксатор ТПГ

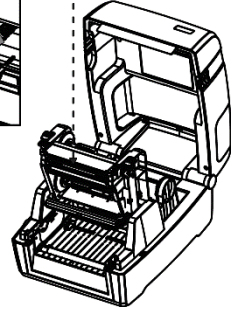
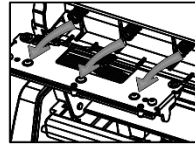
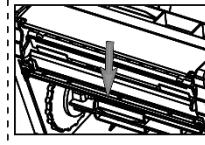
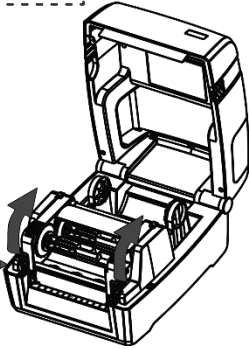

3 Открутить винты с обеих сторон кронштейна ТПГ, отсоединить заземляющий кабель, который был

зафиксирован левым винтом.

4 Отсоединить разъем кабеля от держателя ТПГ.

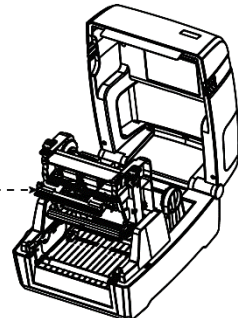
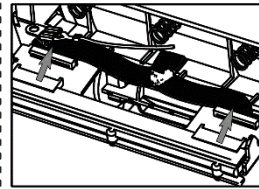
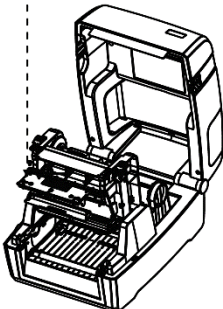
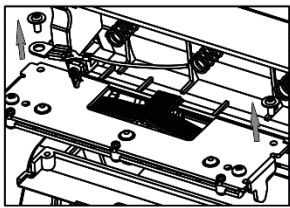

Установка новой ТПГ

1 Открутить два винта с боковых сторон кронштейна ТПГ, отделить крышку ТПГ.

2 Подключить разъем кабеля ТПГ к разъему держателя, надежно зафиксировать.

 **Разъем кабеля должен быть плотно вставлен в разъем держателя ТПГ, иначе печатающий модуль может выйти из строя!**

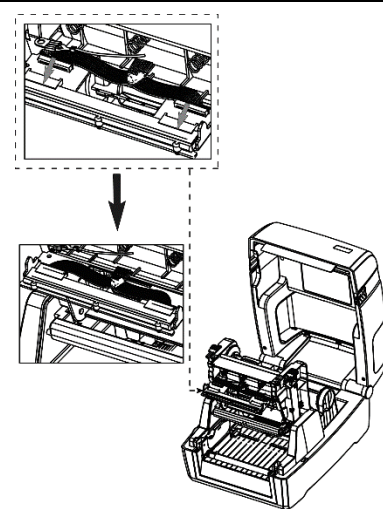
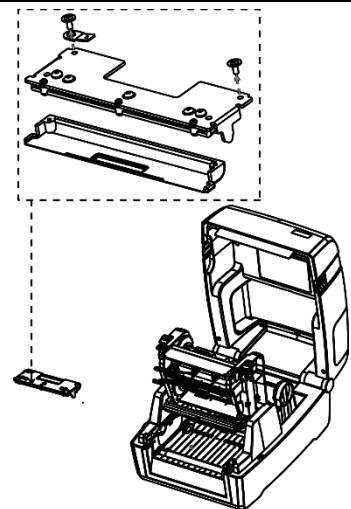

3 Совместить фиксатор заземляющего кабеля с левым отверстием держателя ТПГ, вкрутить левый винт, затем вкрутить правый винт.

4 Совместить направляющий выступ с выпуклой частью крепления и надавить на крышку ТПГ, затем сдвинуть ее вверх до фиксации. После этого надавить на печатающую головку до упора для окончательной установки.

